

この度は、ACC連動ミラー格納キットをご購入いただき、有難うございました。取付前に本説明書を熟読いただき、正しく取り付けて下さい。

取り付けはすべて自己責任でお願いします。当方はいかなる場合も一切責を負いません。

### 基本キット製品構成

・コントローラー(赤5) 1個 ・ヒューズ付き専用ハーネス 1セット ・取付説明書 1枚

### 機能説明

#### ・通常使用

純正のミラー格納スイッチは、復帰の状態にして使用します。ACCオフまたイグニッションキーを抜くと(設定による)ミラーが格納されます。イグニッションキーをACCまで回すか、イグニッションキーを挿すとミラーが復帰します。

#### ・自動リトライ機能

ミラー復帰中にエンジンをかけると電圧低下により、途中で動作が停止する場合があります。この場合、「自動的に再度ミラーを復帰」させます。(バッテリーが弱っている車両の場合に発生しやすいようです。)設定でオフも可能。

#### ・壁寄せ駐車時の操作

壁ギリギリに駐車する場合は、純正ミラー格納スイッチを格納状態にして下さい。純正スイッチを復帰に戻さない限り、ミラーは復帰しませんのでご安心下さい。(純正スイッチが格納・復帰状態で固定されるものに限ります)

### 配線方法

ケーブル線色	説明と主な接続先
① 黒	ボディアースへ接続。
② 赤	+12V常時へ接続。(12V専用で24Vでは使用できません。)
③ 青	本キットの①黒線へ接続。
④ 緑	ミラー格納線の復帰出力線(ミラーモーター側)へ接続。
⑤ 紫	本キットの②赤線へ接続。
⑥ 青/白	本キットの①黒線へ接続。
⑦ 緑/白	ミラー格納線の格納出力線(ミラーモーター側)へ接続。
⑧ 紫/白	本キットの②赤線へ接続。
⑨ 茶	ミラー格納線の格納入力線(ミラーモーターの反対側)へ接続。
⑩ 灰	ミラー格納線の復帰入力線(ミラーモーターの反対側)へ接続。
⑪ 黄	ACC電源またはイグニッションキー挿入線に接続。(JP1にて設定)
注意事項	接続しないコードは、必ずテープ等で絶縁してください。

各設定について(本体ケース内、基板上のジャンパーターミナル(黒い樹脂、以下JPT)で設定を変更します。)

JP1: JPTを付けるとACC接続モードに設定、イグニッションキー挿入線(挿入でマイナス)で使用する場合は外します。

JP2: リトライ機能を無効にする場合、ジャンパーピンを付ける。リトライ機能を有効にする場合、ジャンパーピンを外す。

※ 特殊配線の場合、必ずJP2を付けた状態でご使用下さい。

JP3: 未使用。

※ ジャンパー設定は、コネクタを挿す前に設定して下さい。

# 基本結線図

● は、接続を表す。 ■ 配線するときは必ず11ピンのコネクターを抜いて作業してください。

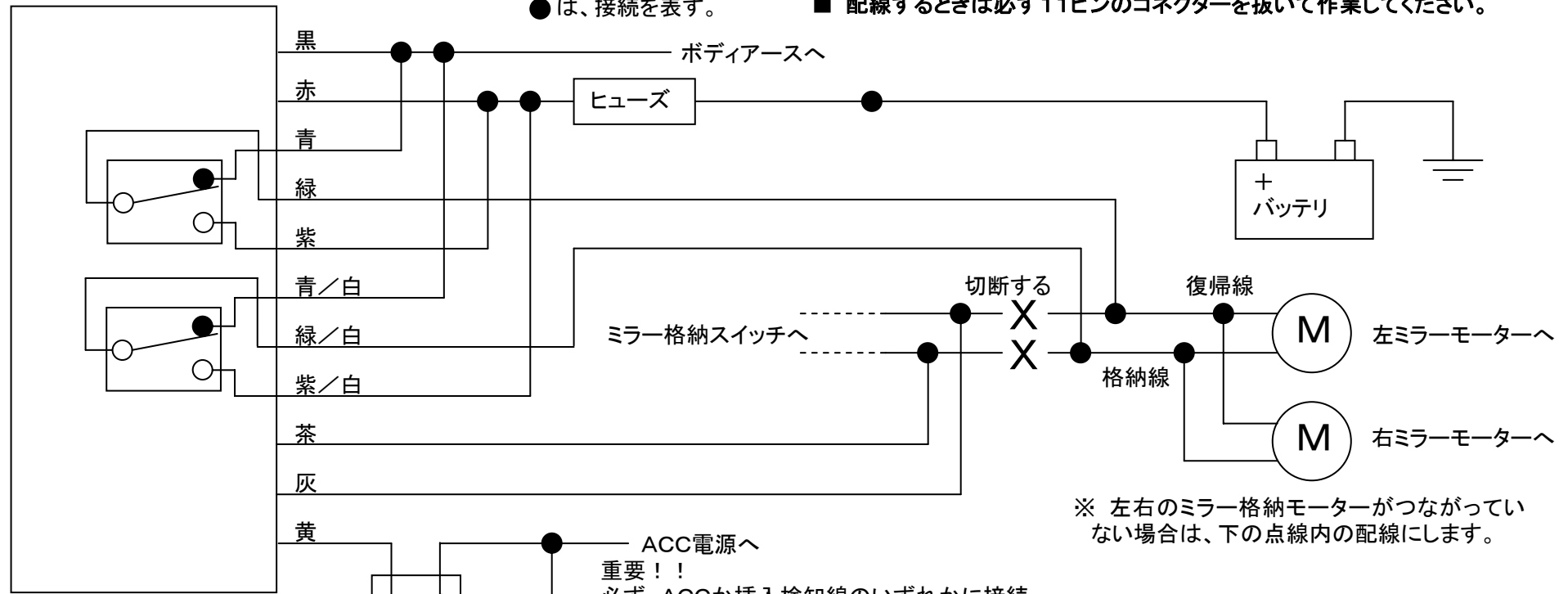

※ 左右のミラー格納モーターが繋がっていない場合は、下の点線内の配線にします。

機能オフ用スイッチ  
(別途オプション)

イグニッションキー挿入検知線へ  
(キーを挿したらー出力)

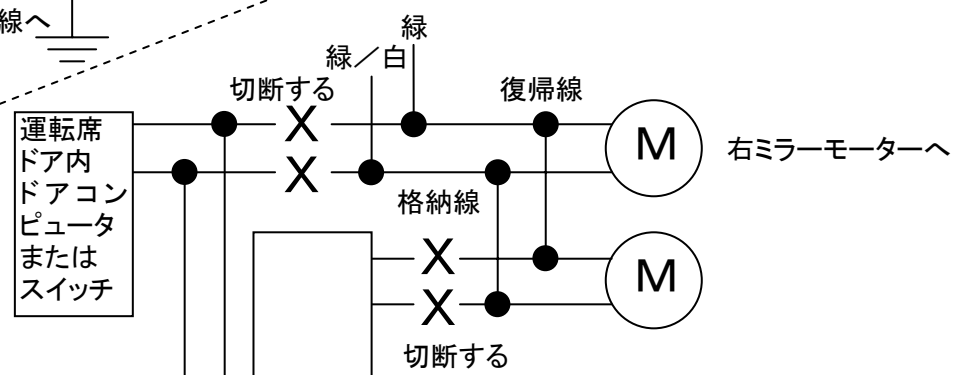

※ 助手席側のモーターの両端をカットして、図のように運転席のモーターに接続してから配線します。

## — 特殊配線 —

各ドアのミラー格納モーター線が、車両内で別々に配線されている車種については、点線内の配線方法で結線してください。

適用車種: セルシオ30、フーガ等

茶  
灰