

1. はじめに

この度は、当社製品をご購入いただき、有難うございました。取付前に本説明書を熟読いただき、正しく取り付けて下さい。取り付けはすべて自己責任でお願いします。当方はいかなる場合も一切責を負いません。

2. 製品構成

- ・コントローラ(緑4) 1個
- ・ヒューズ付き専用ハーネス 1セット
- ・ボリューム 1個
- ・取付説明書 1枚
- ・24V パワーリレー(24V 用の場合)

3. 配線方法

(詳細は裏面の結線図を参照して下さい。)

※は接続しなくても可

ケーブル線色	説明と主な接続先
① 黒	ボディアースへ接続。
② 赤	容量が20A以上の常時電源+へ接続。
③ 青	裏面の配線例を参照。
④ 緑	裏面の配線例を参照。
⑤ 紫	裏面の配線例を参照。
⑥ (青/白)	未使用。
⑦ (緑/白)	未使用。
⑧ (紫/白)	未使用。
⑨ 茶	間欠時間設定ボリュームの黄線へ接続。またはプッシュスイッチの片方へ接続。 (接続しない場合は、間欠時間は固定になります。)
⑩ 灰 ※	車速信号へ接続。(接続した場合、停止時の間欠時間は設定時間の倍になります。)
⑪ 黄	ACCまたはIGへ接続。

括弧付きの線は、ロットによってはハーネスに含まれますが、この製品では使用しませんので、どこにも接続せずに絶縁して下さい。

4. 設定方法

- 設定の変更は、カプラーからコントローラを抜いて行って下さい。
- ケース内基板上的の DIP スイッチで各種設定を変更できます。



DIP スイッチ	設定項目	ON (初期設定)	OFF
1	間欠時間	ボリューム: 2秒~20秒 プッシュスイッチ: 5秒	ボリューム: 2秒~30秒 プッシュスイッチ: 10秒
2	車速連動機能	無効	有効
3	ボリューム切り忘れ防止機能	無効	有効

5. 使用方法

間欠ワイパー動作

【注意】 間欠ワイパーを使用する場合は、純正のワイパースイッチはオフで使用して下さい。

<ボリューム接続時>

- キーをオンにし、ボリュームを右に回すとワイパーが間欠動作します。右に回す程に間欠時間が長くなります。間欠時間は、2秒~20秒です。(DIP スイッチ1で変更可能)
- 間欠ワイパーをオフにする場合は、ボリュームを一番左一杯に回します。

<プッシュスイッチ接続時>

- キーをオンにし、プッシュスイッチを押すとワイパーが間欠動作します。間欠時間は5秒です。(DIP スイッチ1で変更可能)
- 間欠ワイパーをオフにする場合は、もう一度プッシュスイッチを押します。
- キーをオンにした際は、間欠ワイパーは毎回オフになります。

車速連動機能

- 信号待ち等で停車した場合に、間欠時間を倍にすることができます。
- ⑩灰線を接続し、DIP スイッチ2をオフにした場合に有効になります。

ボリューム切り忘れ防止機能

- 1時間以上キーをオフにした場合は、次にキーをオンにした際にボリュームがどの位置でも、ワイパーが動作しません。ボリュームの切り忘れで、ワイパーが動作してしまうのを防止します。
- もう一度動作させる場合は、一度ボリュームを左一杯に回し、その後お好みの位置まで回して下さい。
- ボリュームを接続し、DIP スイッチ2をオフにした場合に有効になります。

6. 配線検査方法

	手順	正常	異常	原因・備考
1	コネクタを挿し、車両のキーをオンにした状態でボリュームを回す。 (プッシュスイッチを押す。)	ワイパーが間欠動作する。 → 2へ。	ワイパーが間欠動作しない。	④緑線(B端子)、⑤紫線(L2端子)の結線不良。
			ヒューズが飛ぶ。 (配線例1・3の場合)	低速線を切断していない。 接続している線が違う。
			ワイパーが途中で止まる。 (配線例1・3の場合)	③青線(L1端子)の結線不良。
			リレーの「カチッ」という音もしない。	①黒線、②赤線、⑪黄線の結線不良。ボリューム(プッシュスイッチ)の結線不良。
2	1の状態でも車両を走らせる。 (車速連動機能が有効の場合)	走行中はワイパーの間欠時間が半分になる。	間欠時間が変化しない。	⑩灰線の結線不良。 DIP スイッチ2をオフにしていない。

【注意】
配線完了後にコントローラを接続して下さい。この時ボリュームを左いっぱいにした状態で接続して下さい。

配線例1 ワイパースイッチから直接ワイパーモーターの線が出ている場合

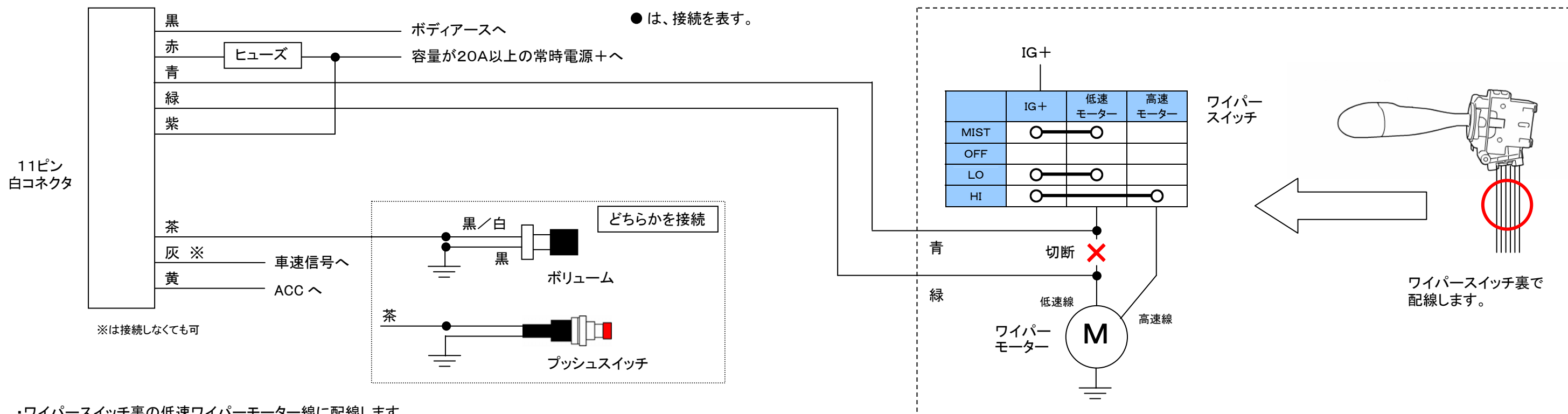

- ・ワイパースイッチ裏の低速ワイパーモーター線に配線します。
- ・配線例はプラスコントロールの場合の配線方法です。マイナスコントロールの場合は、⑤紫線を①黒線へ接続します。

配線例2 ワイパースイッチがコンピュータにつながっている場合（ホンダ車等）

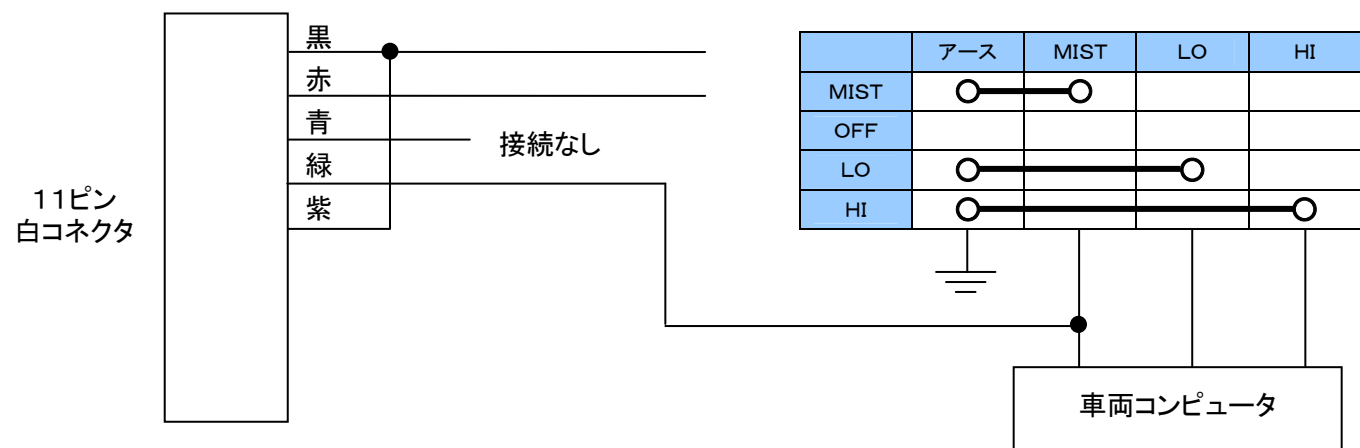

- ・③青、④緑、⑤紫線以外の配線は、配線例1を参照して下さい。
- ・ワイパースイッチ裏のMISTスイッチ線に配線します。
- ・配線例はマイナスコントロールの場合の配線方法です。プラスコントロールの場合は、⑤紫線を常時電源へ配線します。

配線例3 24V車に取り付ける場合（パワーリレーを使用）

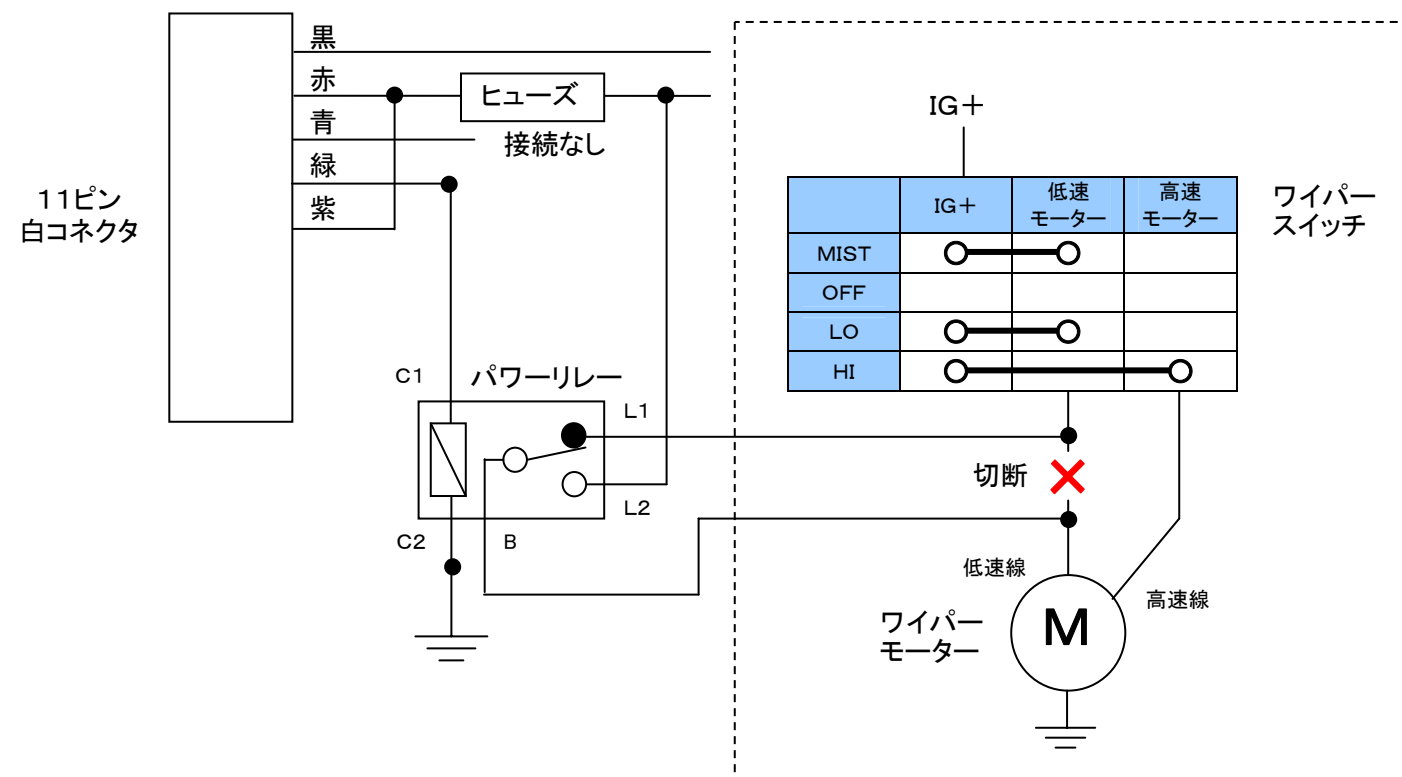

- ・③青、④緑、⑤紫線以外の配線は、配線例1を参照して下さい。
- ・ワイパースイッチ裏の低速ワイパーモーター線に配線します。
- ・配線例はプラスコントロールの場合の配線方法です。マイナスコントロールの場合は、パワーリレーのL2端子の線を①黒線へ接続します。